

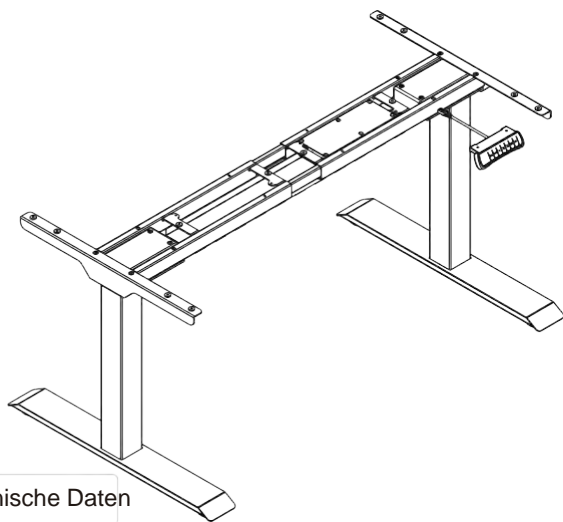

## E Tischgestell Econo Montageanleitung

633.44.060  
633.44.061



### Technische Daten

Verstellstufen	3
Max. Belastung	125KG
Höhenverstellung	580-1230mm
Verstellbare Breite	1100-1900mm

### Zubehörliste

**Achtung!** Die untenstehenden Zeichnungen dienen nur zur Orientierung und können geringfügig von dem erhaltenen Produkt und der Ausstattung abweichen. Bei Fragen wenden Sie sich bitte an Ihren Fachberater.

No.	Bild	Spec	Menge
A		M6	4
B		M6	4
C		M6	8
D		M6	12
E		St4.2	16
F		Inbus Schlüssel 4x4mm	1

### Teilleiste

Nr.	Teil	Menge	Nr.	Teil	Menge
①	Fußausleger	2	②	Hubsäule	2
③	Kabelkanal	1	④	Verstellbare Traverse	1
⑤	Tischplattenauflage	2	⑥	Bedieneinheit (Optional)	1
No.					
⑦	Primäres Netzkabel	1			

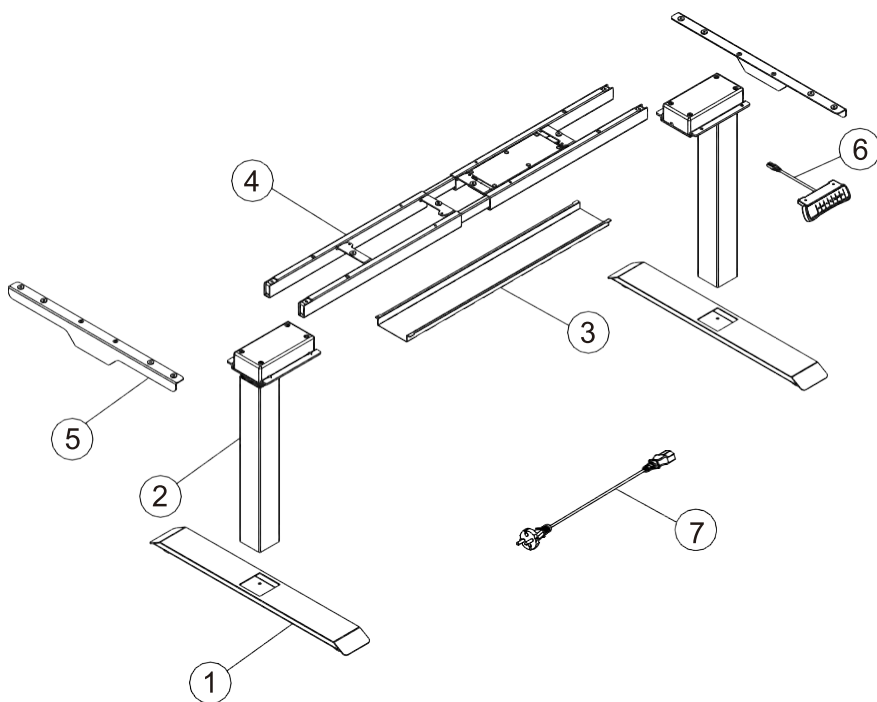

### Schritt 1

Montage der Tischplatten Halterungen

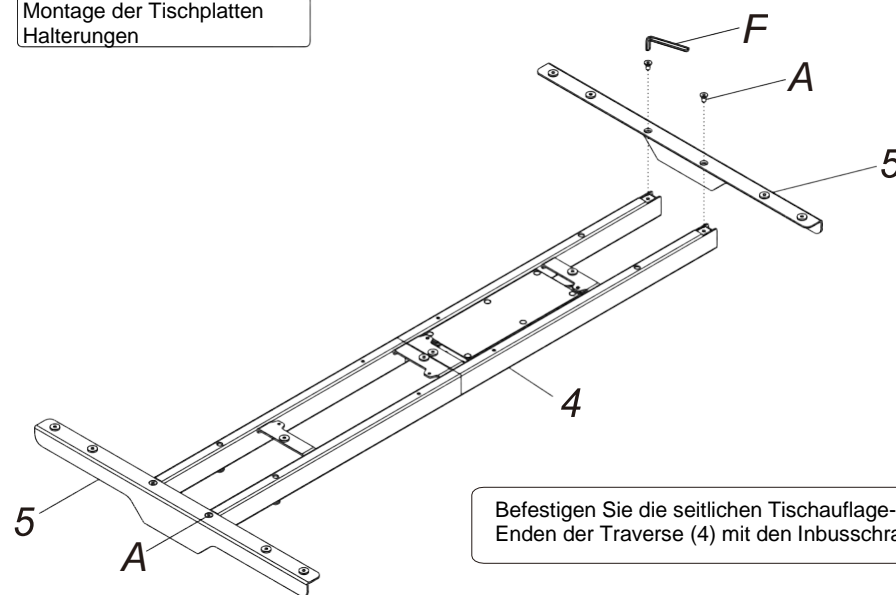

Befestigen Sie die seitlichen Tischauflege-Halterungen (5) an den Enden der Traverse (4) mit den Inbusschrauben (A)

### Schritt 2

Montage der Hubsäulen

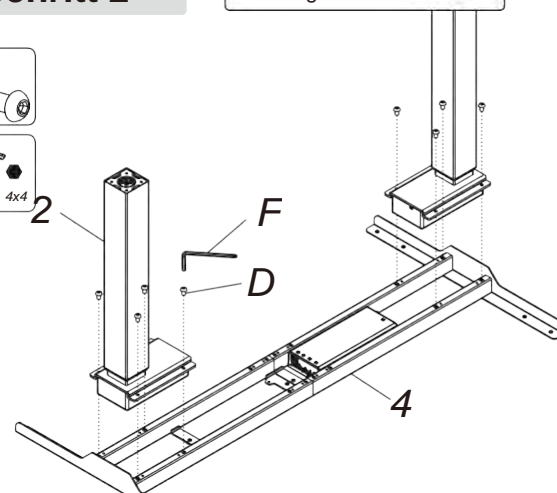

Montieren Sie die Hubsäulen (2) am Ende der Traverse. Befestigen Sie diese mit den Inbusschrauben (D)

### Schritt 3

Montage der Fußausleger

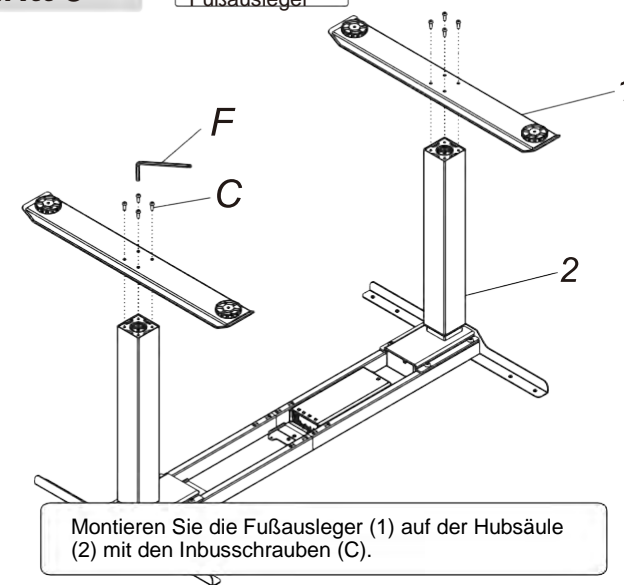

Montieren Sie die Fußausleger (1) auf der Hubsäule (2) mit den Inbusschrauben (C).

### Schritt 4

Tischplattenmontage

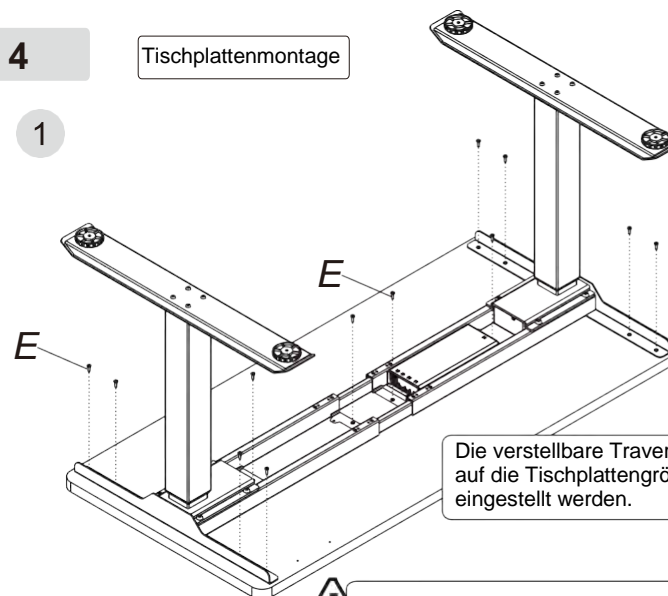

Die verstellbare Traverse kann auf die Tischplattengröße eingestellt werden.



Achtung: Wenn die Traverse über 1720mm benötigt wird, muss der Kabelkanal in der Mitte montiert werden.

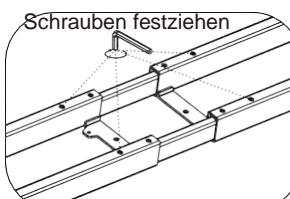
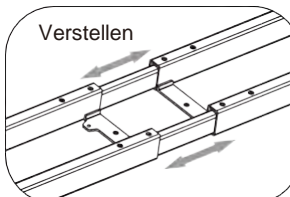
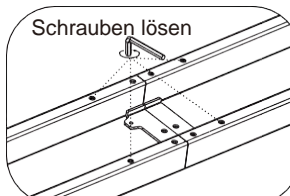

## Schritt 5

### Montage der Bedieneinheit

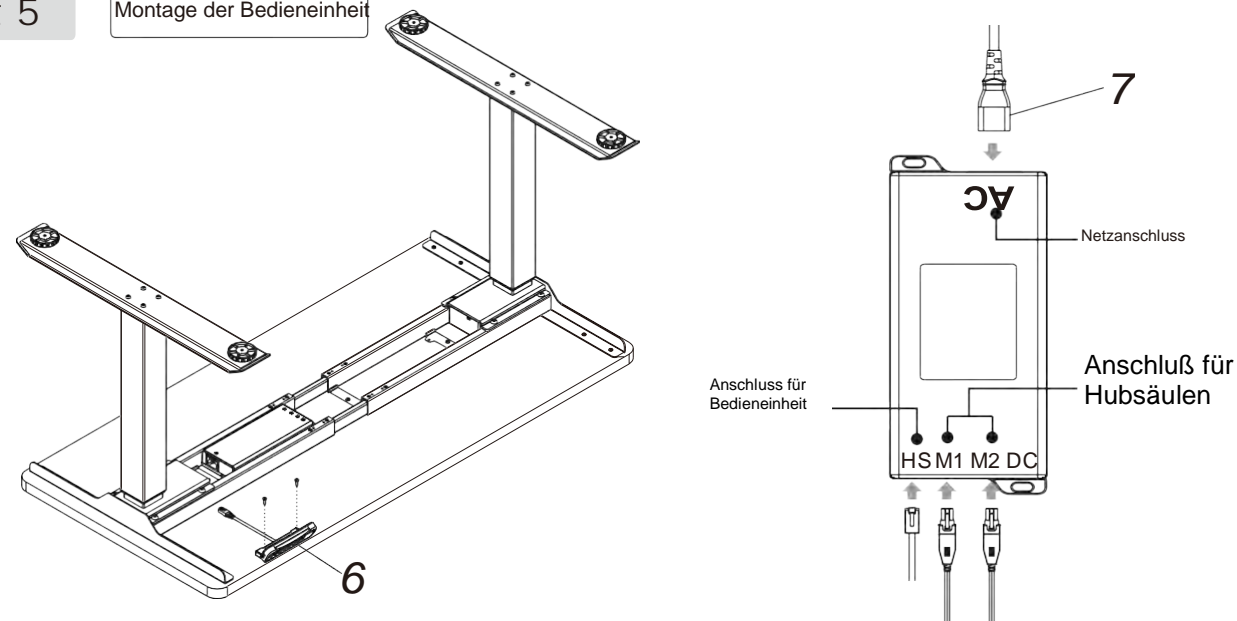

## STEP 6

### Montage des Kabelkanals

Variante 1  
für kurzen Tisch

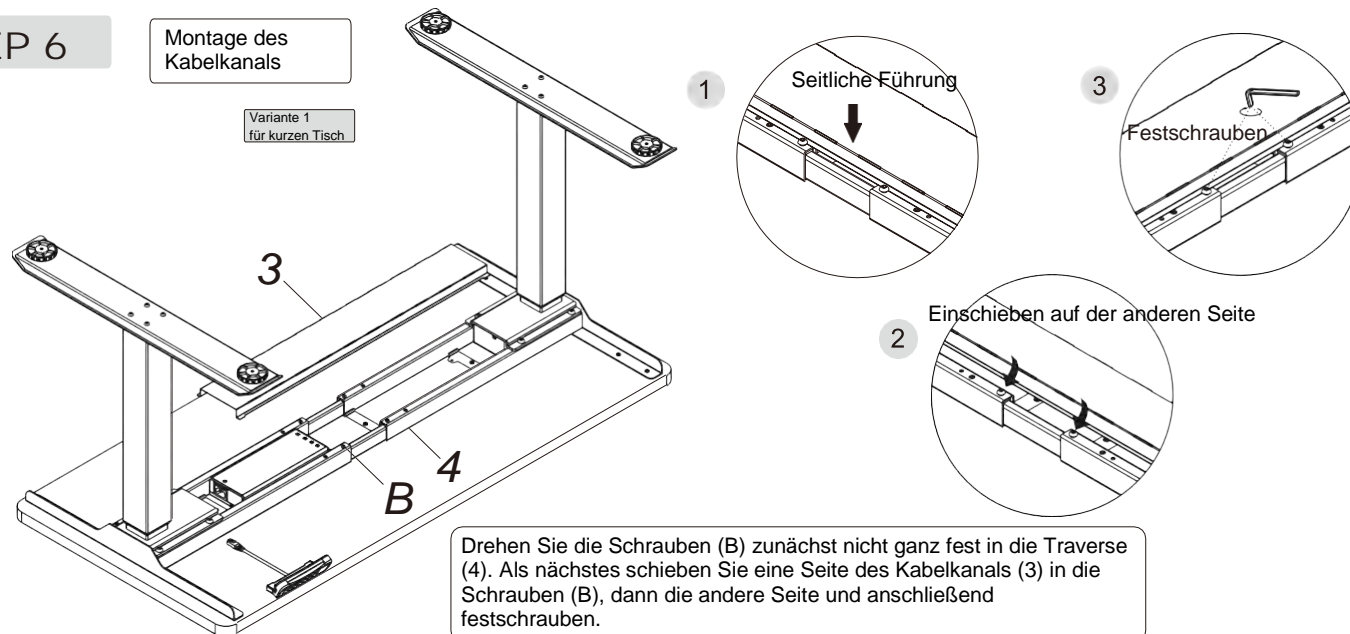
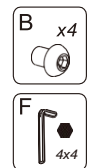

Drehen Sie die Schrauben (B) zunächst nicht ganz fest in die Traverse (4). Als nächstes schieben Sie eine Seite des Kabelkanals (3) in die Schrauben (B), dann die andere Seite und anschließend festschrauben.

Variante 2, wenn  
der Tisch länger ist

### Montage des Kabelkanals wie Variante 1

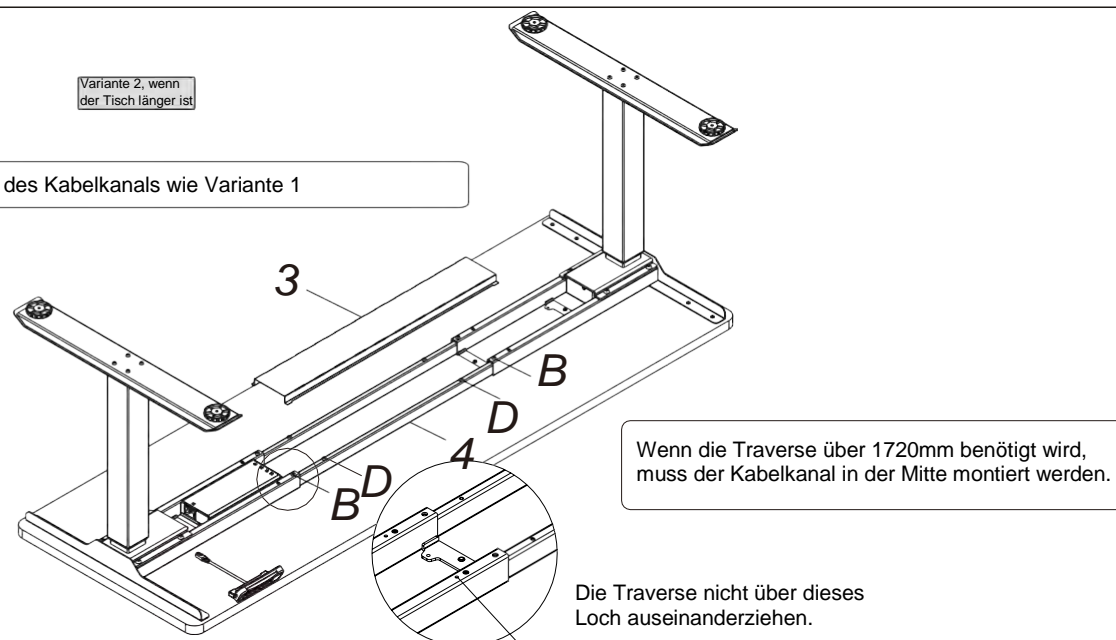
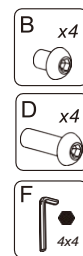

Wenn die Traverse über 1720mm benötigt wird, muss der Kabelkanal in der Mitte montiert werden.

Die Traverse nicht über dieses Loch auseinanderziehen.

## Benutzung der Bedieneinheit

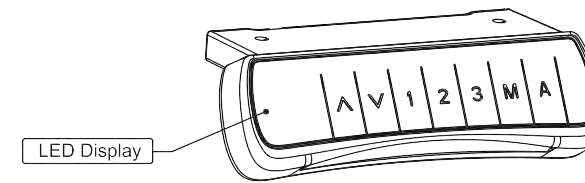

### Diese 7 Knöpfe sind verfügbar:

„^“, „v“, „1“, „2“, „3“, „M“, „A“

1. „^“: Tisch hochfahren
2. „v“: Tisch runterfahren
3. „1“: erste benutzerdefinierte Höheneinstellung
4. „2“: zweite benutzerdefinierte Höheneinstellung
5. „3“: dritte benutzerdefinierte Höheneinstellung
6. „M“: Memoryfunktion
7. „A“: Aufsteh-Erinnerung

### Programmierung

- Höhenverstellbare Funktion:  
Drücken Sie die Taste „^“ oder „v“, um die Höhe einzustellen. Das LED-Display zeigt die aktuelle Höhe an.
- Höhen-Memory-Funktion:  
a. Drücken Sie die „^“- oder „v“-Taste und stellen Sie die gewünschte Höhe ein. Drücken Sie „M“, um die Höhe zu speichern und das Display zeigt „S“ an;  
b. drücken Sie dann „1“, „2“ oder „3“ und speichern Sie die Höhe an der entsprechenden Position  
c. Drücken Sie die Tasten „1“, „2“ oder „3“, um die von Ihnen gespeicherte Höhe abzurufen.

- Zusätzliche Memory-Funktion (Aufsteh-Erinnerung):  
a. Drücken Sie die Taste „A“, um die Funktion zu aktivieren. Auf der LED-Anzeige erscheint „ON“.  
b. Zwei Sekunden später, drücken Sie die Taste „^“ oder „v“, um die Erinnerungszeit einzustellen, wenn der Anzeigebildschirm blinkt. Die Standardzeit der Erinnerung beträgt 45 Minuten, die als „:45“ angezeigt wird. Drücken Sie dann eine beliebige Taste, um die Zeiteinstellung zu speichern, oder warten Sie 5 Sekunden und das System speichert die Zeiteinstellung automatisch. Der Countdown beginnt. Während des Countdowns führt jede Verstellung zu einem wiederholten Start des Timers. Wenn der Countdown zu Ende ist, erscheint auf dem Display „:00“.  
Der Summer wird mit einem 10-Sekunden-Ton "DiDi...DiDi...DiDi...DiDi..." aktiviert.  
c. Drücken Sie innerhalb des 10-Sekunden-Summtons einen beliebigen Knopf, um den Zeit-Countdown zu deaktivieren.  
d. Wenn während des 10-Sekunden-Erinnerungsummtons keine Bedienung erfolgt, ertönt ein weiterer Summton alle 5 Minuten. Keine Betätigung während des zweiten Summtons schaltet die Langzeit-Sitzpositionserinnerung aus.  
e. Halten Sie die Taste "A" drei Sekunden lang gedrückt, um die Langzeit-Sitzpositionserinnerung auszuschalten. Das Display zeigt "OFF".
- Funktion zur Änderung des Antikollisionssystems (Widerstanderkennung) - diese Funktion ist nur mit dem Steuergerät [CB38M2A (IB) -1] verfügbar.  
a. Drücken Sie gleichzeitig „^“ und „v“ und die Empfindlichkeit des Antikollisionssystems kann eingestellt werden. Es gibt 3 Widerstandsstufen, wiederholen Sie diesen Vorgang, um das Ausmaß der Empfindlichkeit zu verändern.  
b. „A-1“ im Display steht für niedrige Empfindlichkeit; „A-2“ steht für mittlere Empfindlichkeit; „A-3“ steht für hohe Empfindlichkeit.  
c. Wenn die Tischplatte während der Höhenverstellung mit einem anderen Objekt in Berührung kommt, stoppt sie sofort und fährt zurück, um Schäden zu vermeiden.
- Fehlerbehebung:  
a. RESET: Wenn die LED "ASr" anzeigt, halten Sie die Taste „v“ gedrückt, bis der Tisch seine niedrigste Höhe erreicht hat und kurz hochfährt, das bedeutet, dass der Reset beendet ist.  
b. Wenn dies nicht funktioniert und die LED "E01" oder "E02" anzeigt, versuchen Sie es bitte 18 Minuten später erneut.  
c. Wenn die Taste „v“ nicht funktioniert, überprüfen Sie bitte die Kabelverbindung und unterbrechen Sie dann die Stromversorgung für mindestens 10 Sekunden. Schließen Sie das Gerät wieder an das Stromnetz an und drücken Sie die Taste „v“, um den Reset-Vorgang zu starten, wenn "ASr" angezeigt wird.

## Fehlerbehebung

Die folgenden Tipps helfen Ihnen bei der Erkennung und Behebung von Fehlern und Störungen. Wenn der Fehler nicht unten aufgeführt ist, wenden Sie sich bitte an Häfele. Nur der Hersteller ist in der Lage, diese Fehler und Störungen zu beheben.

Fehlermeldung	Methode
Der Tisch reagiert nicht, wenn man die Taste mit Pfeil nach unten drückt, nach dem Stromanschluss.	1. Prüfen Sie, ob alle Kabel richtig eingesteckt sind. 2. Kontaktieren Sie den Verkäufer oder Hersteller
Der Tisch reagiert nicht, wenn man Taste mit Pfeil nach oben drückt, nach dem Stromanschluss.	1. Prüfen Sie, ob alle Kabel richtig eingesteckt sind. 2. Kontaktieren Sie den Verkäufer oder Hersteller
Sehr langsames Hochfahren	1. Bitte prüfen, ob der Tisch überlastet ist. Max. Belastung: 125 kg mit Tischplatte 2. Kontaktieren Sie den Verkäufer oder Hersteller
Der Motor bewegt sich nicht vorschriftsmäßig.	1. Kontaktieren Sie den Verkäufer oder Hersteller
Lässt sich nach unten bewegen, aber nicht nach oben.	1. Neupositionierung 2. Kontaktieren Sie den Verkäufer oder Hersteller
Der Tisch gibt nach, bleibt nicht in Position.	1. Bitte prüfen, ob der Tisch überlastet ist. Max. Belastung: 125 kg mit Tischplatte 2. Kontaktieren Sie den Verkäufer oder Hersteller
Häufige Neupositionierung	1. Bitte prüfen, ob der Tisch überlastet ist. Max. Belastung: 125 kg mit Tischplatte 2. Kontaktieren Sie den Verkäufer oder Hersteller
ÜBERLASTET (nach max. 2 Min Bedienung/ 18 Min Off)	1. Neustart nach einer Wartezeit von 18 Minuten 2. Kontaktieren Sie den Verkäufer oder Hersteller
Volle Höhen- und Tiefeneinstellung ist nicht möglich.	1. Drücken Sie die Taste M und 3 gleichzeitig für mind. 3 Sekunden, bis Sie 2 x einen Piepton hören. Dadurch werden die Werkseinstellungen wiederhergestellt. 2. Kontaktieren Sie den Verkäufer oder Hersteller



## Achtung

1. Stromversorgung: AC100V-240V, 50/60Hz
2. Umgebungstemperatur: 0-40°C
3. Ziehen Sie vor dem Reinigen den Netzstecker, Oberfläche mit leicht feuchtem Tuch abwischen. Beim Reinigen darauf achten, dass Wasser nicht in die inneren Teile gelangt.
4. Die Steuereinheit enthält elektronische Komponenten, Metalle, Kunststoffe, Drähte usw., entsorgen Sie diese daher gemäß der Umweltgesetzgebung des jeweiligen Landes und nicht im Hausmüll.
5. Prüfen Sie vor der Verwendung die korrekte und vollständige Montage.
6. Machen Sie sich vor dem ersten Gebrauch mit allen Funktionen und Programmeinstellungen des Produkts vertraut.
7. Die Bedienung des Tisches ist für Kinder unter 8 Jahren verboten.
8. Leise Geräusche, beim Hoch- und Runterfahren, haben keinen Einfluss auf die Verwendung des Tisches.
9. Säurehaltige oder aggressive Reinigungsmittel sind zur Reinigung des Tisches verboten.
10. Dieses Gerät kann von Kindern ab 8 Jahren und von Personen mit eingeschränkten körperlichen, sensorischen oder geistigen Fähigkeiten benutzt werden, wenn sie in sicherer Weise beaufsichtigt oder unterwiesen wurden und die damit verbundenen Gefahren verstehen. Kinder dürfen nicht mit dem Gerät spielen.
11. Reinigung und Wartung dürfen von Kindern nicht ohne Aufsicht vorgenommen werden.
12. Wenn das Netzkabel beschädigt ist, muss es vom Hersteller, seinem Kundendienst oder einer ähnlich qualifizierten Person ersetzt werden, um eine Gefährdung zu vermeiden.
13. Bitte stellen Sie sicher, dass in Ihrer Betriebsumgebung keine Gefahrenquellen vorhanden sind. Behandeln Sie die Verpackungsmaterialien stets sorgfältig, um jede mögliche Gefahr zu vermeiden, z.B. kann ein Plastikbeutel zur Erstickungsgefahr für Kinder führen.
14. Bewahren Sie die Originalverpackung des Tisches auf, falls dies für die zukünftige Verwendung beim Transport erforderlich sein sollte.

## Abfallentsorgung



Diese Kennzeichnung weist darauf hin, dass dieses Produkt nicht mit anderen Haushaltsabfällen entsorgt werden darf. Um mögliche Schäden für die Umwelt oder die menschliche Gesundheit durch unkontrollierte Abfallentsorgung zu vermeiden, recyceln Sie dieses Produkt verantwortungsbewusst. Um Ihr gebrauchtes Gerät zurückzugeben, verwenden Sie bitte das Rückgabe- und Sammelsystem oder wenden Sie sich an den Händler, bei dem das Produkt gekauft wurde. Sie können dieses Produkt für ein umweltfreundliches Recycling verwenden.

