

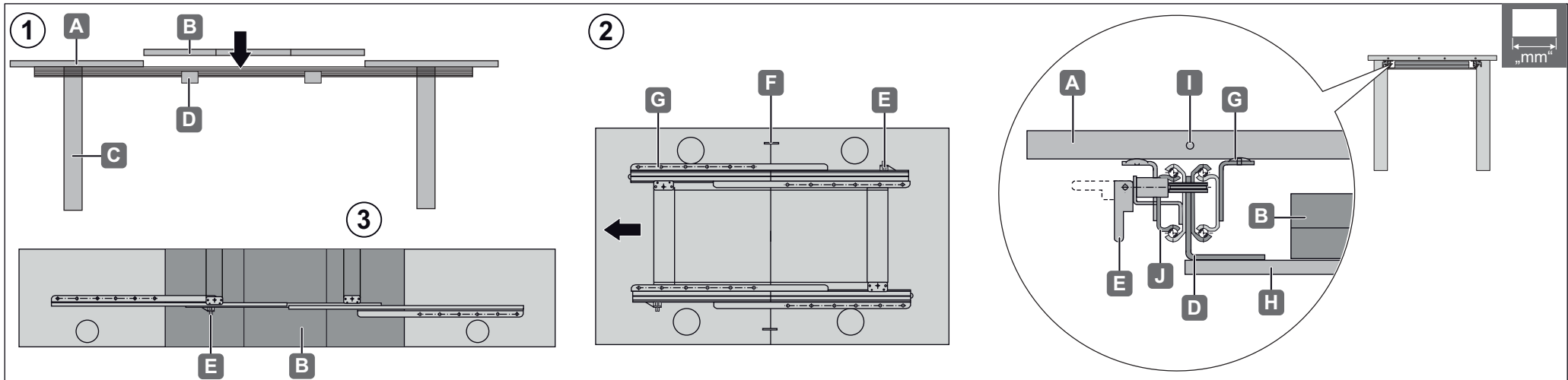

Tischausziehführung in Kulissentische Table leaf extension runners for tables without frame Rallonge de table sans piètement Guía de extracción para mesas de colisa Guida per tavoli allungabili senza telaio

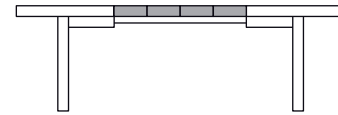

732.26.612

	1	2	3
de	Führungsstifte und Hülsen (I) an den Tischplattenhälften (A) und Einlagen (B) anbringen.	Tischhälften (C) zusammenschieben, Schließhaken (F) zur Transport-sicherung anbringen und die Montagewinkel (G) bei arretierter Führung an den Tischplattenhälften anschrauben.	Arretierung (E) öffnen, Tischhälften auseinanderziehen, Quertraverse (H) an den Auflegewinkeln (D) befestigen, Einlagen auf die Führung (J) oder auf die Quertraverse legen, alles komplett zusammenschieben und arretieren.
en	Mount table top connecting fittings and sleeves (I) to the table top halves (A) and extension leaves (B).	Push table halves (C) together, mount locking hook (F) for securing for transportation and screw the mounting brackets (G) to the table top halves with the runners locked.	Open locking mechanism (E), pull apart table halves, mount cross bar (H) to the support brackets (D), place extension leaves onto the runners (J) or cross bar, push everything together and lock.
fr	Placer les goupilles de guidage et les douilles (I) aux moitiés de plateau de table (A) et aux inserts (B).	Assembler les moitiés de plateau de table (C), mettre en place les pènes crochets (F) pour la sécurité du transport et visser l'équerre de montage (G) aux moitiés de plateau de table avec coulisse bloquée.	Ouvrir l'arrêt (E), séparer les moitiés de table, fixer la traverse transversale (H) aux équerres d'applique (D), poser les inserts sur la coulisse (J) ou sur la traverse transversale, assembler l'ensemble et bloquer.
es	Inserte las espigas guía y los casquillos (I) en ambas mitades del tablero de la mesa (A) y en los tableros suplementarios (B).	Junte las mitades de la mesa (C) e instale ganchos de bloqueo (F) para asegurarlas durante el transporte. Con la guía bloqueada, atornille las escuadras de montaje (G) en ambas mitades del tablero de la mesa.	Abra el seguro de retención (E) y separe las mitades del tablero de la mesa. Fije los travesaños (H) en las escuadras de apoyo (D), y coloque los tableros suplementarios sobre la guía (J) o sobre los travesaños, empuje para juntarlo todo y accione el seguro de retención.
it	Applicare i perni guida e le boccole (I) alle metà del piano tavolo (A) e alle allunghe (B).	Unire le metà del piano tavolo (C) spingendo, applicare i ganci di chiusura (F) come sicurezza per il trasporto e avvitare l'angolare di montaggio (G) alle metà del piano tavolo con la guida bloccata.	Aprire il meccanismo di arresto (E), allontanare l'una dall'altra le metà del piano tavolo, fissare la barra trasversale (H) agli angolari di supporto (D) e innestare le allunghe sulla guida (J) o sulla barra trasversale, unire tutto completamente e bloccare.

HDE 08.02.2022



Tischausziehführung in Zargentische
Table leaf extension runners for tables with frame
Rallonge de table avec piètement
Guía de extracción para mesas con marco
Guida per tavoli allungabili con telaio

642.59.912
642.59.915

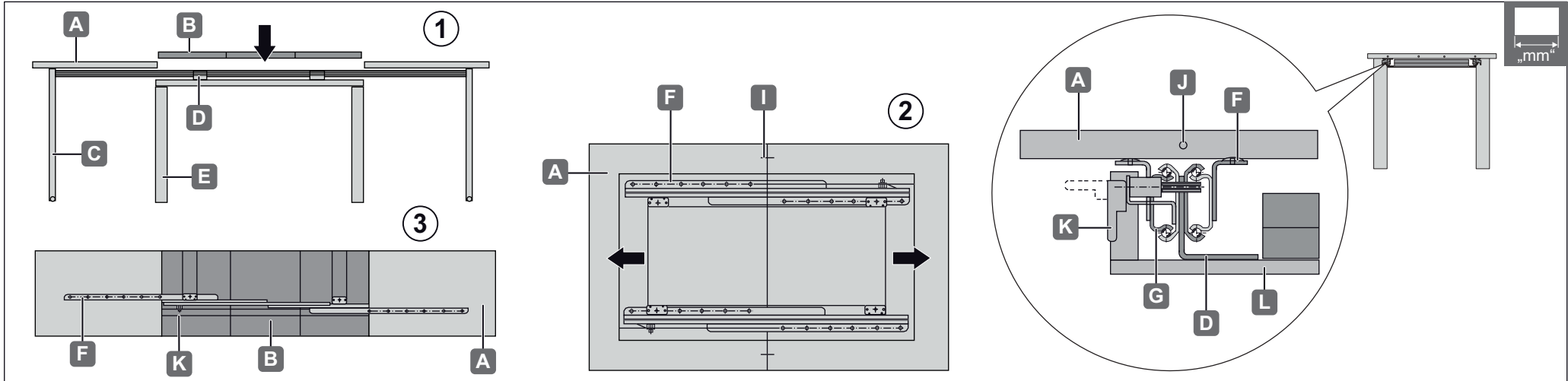
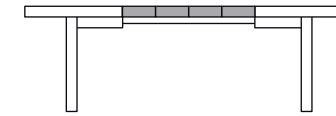

732.26.612

1	2	3
<p>de Führungsstifte und Hülsen (J) an den Tischplattenhälften (A) und Einlagen (B) anbringen.</p>	<p>Tischplattenhälften (A) zusammenschieben, Schließhaken (I) zur Transportsicherung anbringen und die Montagewinkel (F) bei arretierter Führung an den Tischplattenhälften anschrauben.</p>	<p>Arretierung (K) öffnen, Tischplattenhälften auseinanderziehen, Quertraverse (L) an den Auflegewinkeln (D) befestigen, Einlagen auf die Führung (G) oder auf die Quertraverse legen, alles komplett zusammenschieben und arretieren.</p>
<p>en Mount table top connecting fittings and sleeves (J) to the table top halves (A) and extension leaves (B).</p>	<p>Push table top halves (A) together, mount locking hook (I) for securing for transportation and screw the mounting brackets (F) to the table top halves with the runners locked.</p>	<p>Open locking mechanism (K), pull apart table top halves, mount cross bar (L) to the support brackets (D), place extension leaves onto the runners (G) or cross bar, push everything together and lock.</p>
<p>fr Placer les goupilles de guidage et les douilles (J) aux moitiés de plateau de table (A) et aux inserts (B).</p>	<p>Assembler les moitiés de plateau de table (A), mettre en place les pènes crochets (I) pour la sécurité du transport et visser l'équerre de montage (F) aux moitiés de plateau de table avec coulisse bloquée.</p>	<p>Ouvrir l'arrêt (K), séparer les moitiés de plateau de table, fixer la traverse transversale (L) aux équerres (D), poser les inserts sur la coulisse (G) ou sur la traverse transversale, assembler l'ensemble et bloquer.</p>
<p>es Inserte las espigas guía y los casquillos (J) en ambas mitades del tablero de la mesa (A) y en los tableros suplementarios (B).</p>	<p>Junte las mitades del tablero de la mesa (A) e instale ganchos de bloqueo (I) para asegurarlas durante el transporte. Con la guía bloqueada, atornille las escuadras de montaje (F) en ambas mitades del tablero de la mesa.</p>	<p>Abra el seguro de retención (K) y separe las mitades del tablero de la mesa. Fije los travesaños (L) en las escuadras de apoyo (D), y coloque los tableros suplementarios sobre la guía (G) o sobre los travesaños, empuje para juntarlo todo y accione el seguro de retención.</p>
<p>it Applicare i perni guida e le boccole (J) alle metà del piano tavolo (A) e alle allunghe (B).</p>	<p>Unire le metà del piano tavolo (A) spingendo, applicare i ganci di chiusura (I) come sicurezza per il trasporto e avvitare l'angolare di montaggio (F) alle metà del piano tavolo con la guida bloccata.</p>	<p>Aprire il meccanismo di arresto (K), allontanare l'una dall'altra le metà del piano tavolo, fissare la barra trasversale (L) agli angolari di supporto (D) e innestare le allunghe sulla guida (G) o sulla barra trasversale, unire tutto completamente e bloccare.</p>

HDE 08.02.2022